



Сборка сидений и ковриков

50-1 Передние коврики

50-2 Задние коврики

ДЕТАЛИ К ВЫПУСКУ 50



ИНСТРУКЦИЯ ПО СБОРКЕ

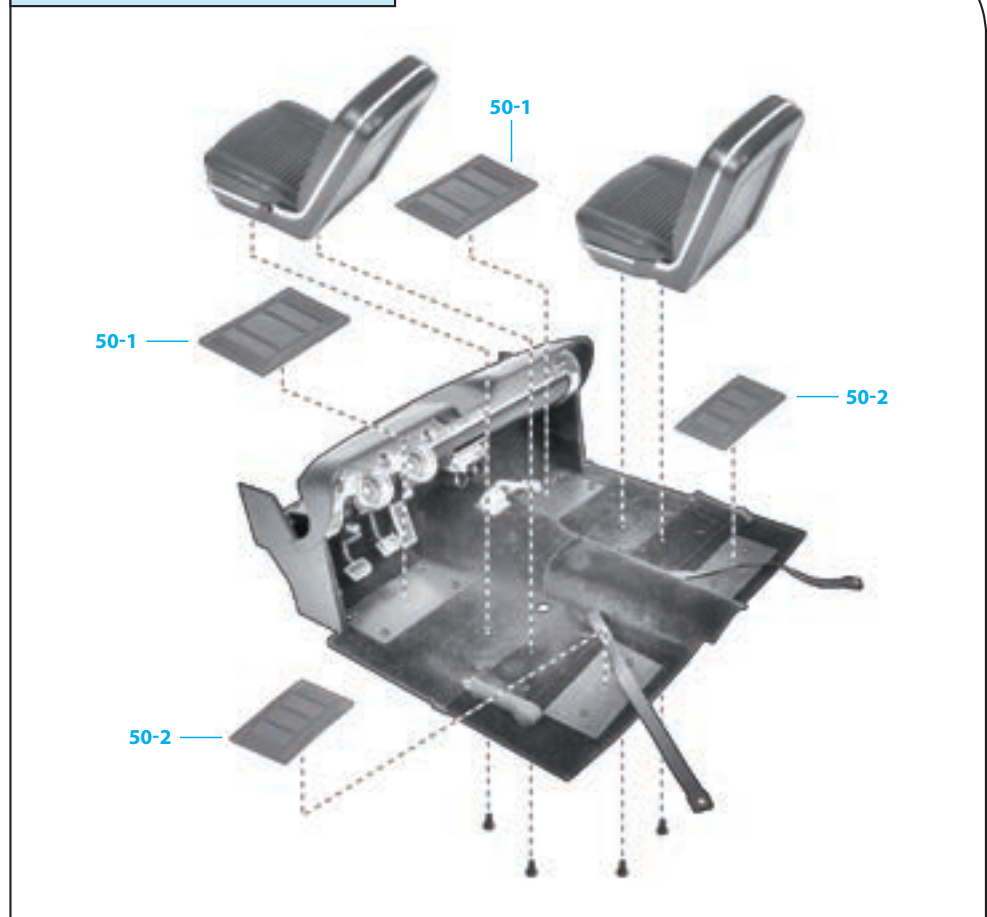

ПРИМЕЧАНИЕ: представленные на фото детали могут незначительно отличаться от деталей, полученных с этим выпуском.

Шаг 50-A

Расположите один из передних ковриков (50-1) так, как показано на фото. На оборотной стороне коврика имеются небольшие выступы, которые необходимо вставить в отверстия в полу.

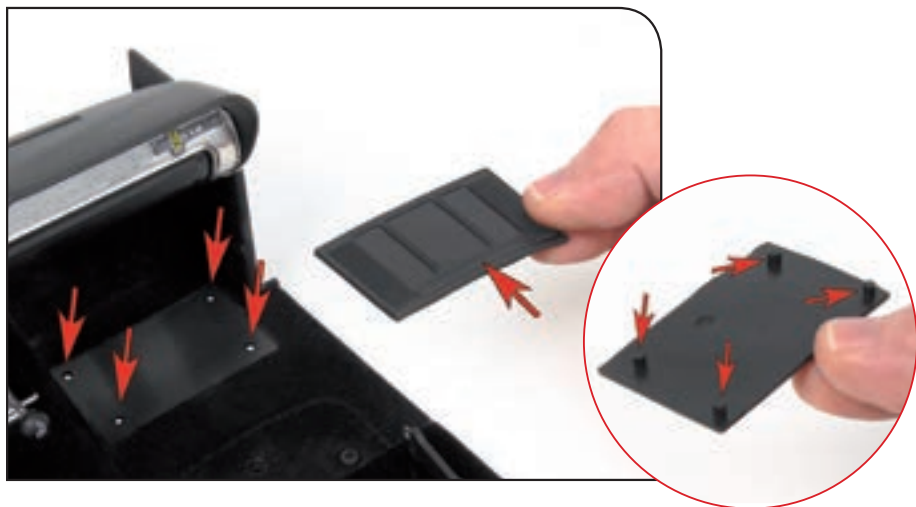

Шаг 50-B

Вставьте выступы на коврик в отверстия в полу со стороны пассажирского сиденья и надавите на них, чтобы зафиксировать деталь.



Шаг 50-C

Повторите эту операцию с ковриком, который находится со стороны водителя (50-1).

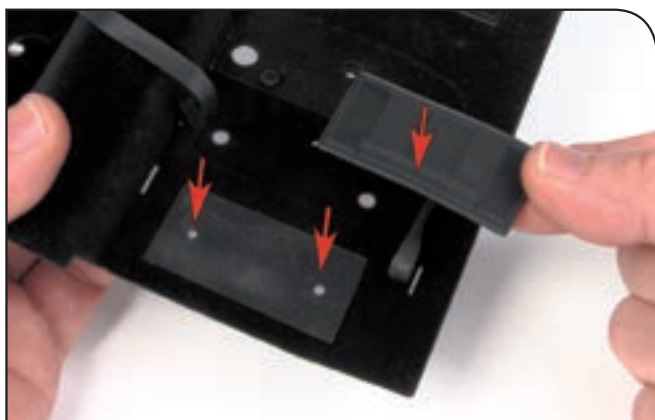

Шаг 50-D

Поместите один из задних ковриков (50-2) в ту часть пола, которая указана на фото, и вставьте два выступа в отверстия, расположенные в задней части пола.



Шаг 50-E

Повторите эту операцию с другой стороны. Оба задних коврика после установки должны выглядеть так, как показано на фото.



Шаг 50-F

Возьмите пассажирское сиденье — с нижней стороны на нем стоит буква R. Вставьте имеющиеся на сиденье выступы в отверстия в полу.



Шаг 50-G

Прежде чем закрепить сиденье, убедитесь, что оно установлено правильно.



Шаг 50-H

Переверните собранные элементы. Придерживая сиденье одной рукой, чтобы оно не соскочило, закрепите деталь при помощи двух винтов MP01 (49-4), которые прилагались к предыдущему выпуску. Вкрутите их, но не слишком сильно.



Шаг 50-I

Установите кресло водителя. Прежде чем закрепить кресло, убедитесь, что оно занимает правильное положение.



Шаг 50-J

Прикрепите сиденье водителя к полу при помощи двух оставшихся винтов MP01 (49-4), которые прилагались к предыдущему выпуску. Винты не стоит закручивать слишком сильно.



Шаг 50-K

Установите ремни безопасности передних сидений на соответствующие крепления.



Шаг 50-L

Сиденья и коврики в автомобиле.

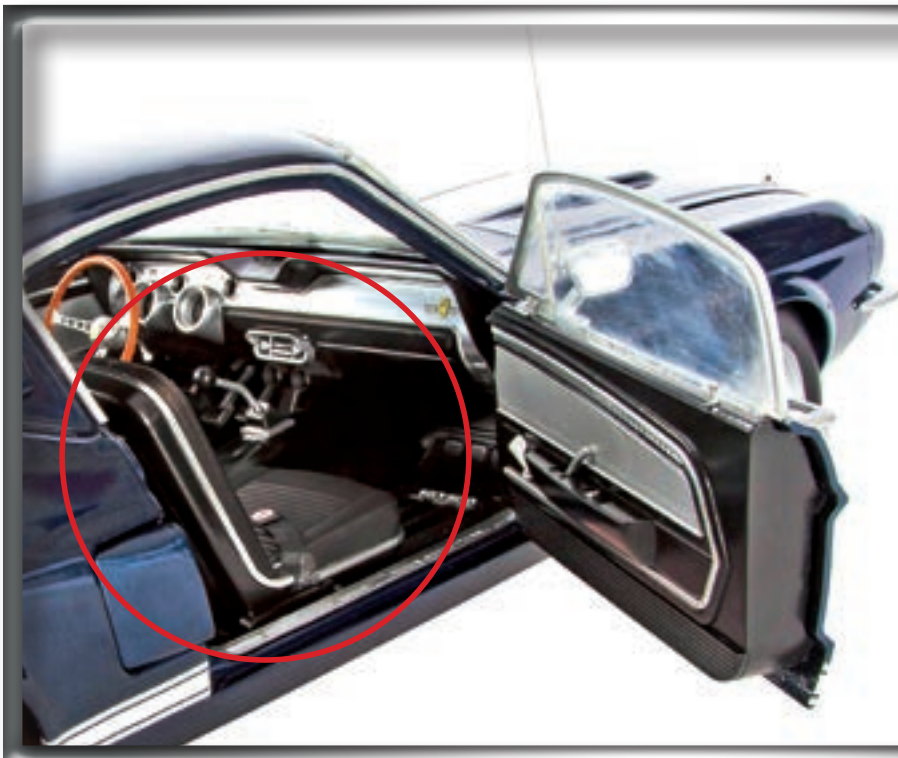

РЕЗУЛЬТАТ СБОРКИ

Детали на собранной модели

Так ваша модель Ford Mustang Shelby GT-500 (1967) будет выглядеть после сборки.